

MANUAL

Vivify

Print

1+1

Print color

Black

Size

16*21 cm

cut line

fold line

Vivify

Электрическая кофеварка

Кнопка включения/выключения
Крышка
Отверстия подачи кофе
Керамические кружки
Резервуары для воды
Рычаг подачи воды
Съемный фильтр

В комплект также входит мерная ложка.

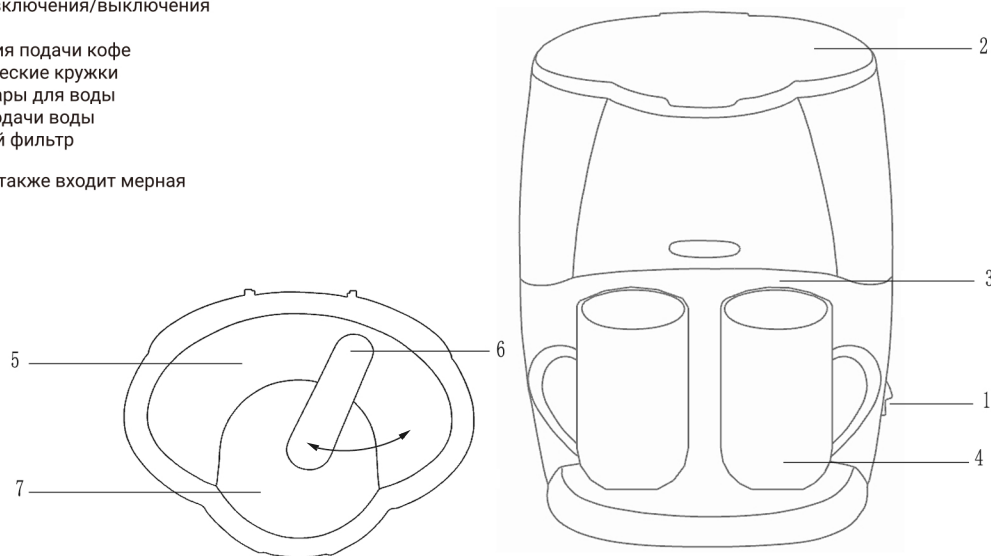

Подготовка кофеварки к работе

- Аккуратно достаньте изделие и его комплектующие из коробки. Удалите ненужные упаковочные материалы. После транспортировки или хранения при низких температурах необходимо выдержать кофеварку при комнатной температуре не менее двух часов. Полностью размотайте шнур электропитания. Протрите корпус изделия влажной мягкой тканью и дайте ему просохнуть.
- Хорошо промойте съемные элементы под теплой проточной водой.
- Установите кофеварку на устойчивую и сухую поверхность.
- Перед подключением устройства к электросети проверьте, совпадает ли ее напряжение с номинальным напряжением питания прибора (см. технические характеристики изделия).
- Прогоните воду через кофеварку несколько раз, не используя кофе.
- Короткий шнур питания предназначен для снижения риска запутаться в длинном шнуре или споткнуться об него. Можно использовать удлинитель при условии соблюдения осторожности при эксплуатации.

Эксплуатация

- Откройте крышку (2). Наполните резервуар (5) чистой холодной водой или кипяченой водой комнатной температуры. Используйте кружки из комплекта. Не наполняйте резервуар для воды непосредственно из-под крана во избежание попадания жидкости внутрь корпуса!
⚠ Никогда не наливайте в резервуар теплую или горячую воду.
- Поверните рычаг подачи воды (6) вправо до упора. Установите фильтр (7) в держатель. Засыпьте в фильтр (7) молотый кофе из расчета одна мерная ложка на одну кружку. Не рекомендуется плотно утрамбовывать кофе в фильтре. Поверните рычаг подачи воды (6) влево до упора. Объем приготовленного напитка выйдет чуть меньше, чем количество залитой в резервуар воды.
- Установите кружки (4) под отверстия подачи кофе (3).
- Переведите кнопку включения/выключения (1) в положение I. Начнется процесс приготовления кофе, индикатор работы загорится.
- Кофеварка автоматически завершит работу после того, как кофе приготовится.
- Для полного выключения кофеварки переведите кнопку включения/выключения (1) в положение 0 и отключите прибор от электросети.
⚠ При приготовлении новой порции кофе следует отключить прибор на несколько минут и дать ему остыть.

Уход за изделием

- Перед очисткой кофеварки убедитесь, что она отключена от электросети и полностью остыла.
- Корпус протирайте влажной мягкой тканью по мере загрязнения. Съемный фильтр и чашки промывайте под струей теплой воды каждый раз после использования. Допустимо использовать мягкое моющее средство. Будьте аккуратны: фильтр может быть горячим.
- Запрещается помещать кофеварку под струю воды, погружать ее в воду, а также мыть ее и комплектующие в посудомоечной машине.
- Не рекомендуется использование при очистке прибора грубых салфеток, губок и абразивных паст. Недопустимо использование химически агрессивных средств, не рекомендованных для применения с предметами, контактирующими с пищей.

Меры безопасности

- Производитель не несет ответственности за повреждения, вызванные несоблюдением требований по технике безопасности и правил эксплуатации изделия.
- Данный электроприбор предназначен для использования в бытовых условиях. Промышленное или любое нецелевое использования устройства будет считаться нарушением условий надлежащей эксплуатации изделия.
- Никогда не оставляйте включенную кофеварку без присмотра.
- Не кладите шнур и вилку в воду и другие жидкости. Следите, чтобы шнур не касался острых предметов и/или горячих поверхностей.
- При намокании прибора сразу отключите его от электросети, не прикасаясь к изделию и влаге с корпуса.
- Не используйте изделие с поврежденными элементами.
- Используйте кофеварку только на ровной, прочной и сухой поверхности.
- Не прикасайтесь к изделию влажными руками.
- Не тяните за провод при выключении из розетки.
- Разрешается использовать прибор только с элементами, входящими в комплект.
- Запрещается открывать крышку кофеварки во время приготовления кофе.
- Перед очисткой кофеварки убедитесь, что она отключена от электросети и полностью остыла. Строго следуйте инструкциям по очистке прибора.
- Прибор не предназначен для использования лицами (включая детей) с пониженными физическими, психическими или умственными способностями.

⚠ Во время работы корпус кофеварки нагревается. Не касайтесь его руками, чтобы не обжечься.

Утилизация

♻ Товары с указанным символом не должны утилизироваться вместе с обычными бытовыми отходами. Для дальнейшей переработки подобных товаров необходимо сдать их в специализированный пункт сбора отходов.

Технические характеристики

Мощность: 450 Вт
Номинальное напряжение: 220 В/50 Гц
Материалы: пластик, металл, керамика
Емкость кружки: 130 мл
Объем чаши: 300 мл
Количество порций: 2
Размеры без упаковки: 17*15*24 CM
Вес брутто: 1,6 кг ± 3%
Комплектация: кофеварка, керамическая кружка (2 шт.), мерная ложка, инструкция

molti

Сделано в Китае

